

Préparateur solaire d'eau chaude sanitaire

220 SHL



**Notice
d'utilisation**

Sommaire

1	Consignes de sécurité	4		
	1.1	Consignes de sécurité	4	
	1.2	Recommandations	6	
	1.3	Responsabilités	6	
		1.3.1	Responsabilité du fabricant	6
		1.3.2	Responsabilité de l'installateur	7
		1.3.3	Responsabilité de l'utilisateur	7
2	A propos de cette notice	8		
	2.1	Symboles utilisés	8	
		2.1.1	Symboles utilisés dans la notice	8
		2.1.2	Symboles utilisés sur l'équipement	8
	2.2	Abréviations	8	
3	Description	9		
	3.1	Homologations	9	
		3.1.1	Certifications	9
		3.1.2	Test en sortie d'usine	9
		3.1.3	Directive 97/23/CE	9
	3.2	Description générale	9	
	3.3	Principaux composants	10	
	3.4	Caractéristiques techniques	11	
		3.4.1	Caractéristiques du préparateur d'eau chaude sanitaire	11
		3.4.2	Caractéristiques de la sonde échangeur à plaques	11

	3.5	Composition des colis systèmes solaires NF CESI (Uniquement pour la France)	12
4		Utilisation de l'appareil	16
	4.1	Procédure de mise en service	16
	4.2	Protection hors gel	16
5		Contrôle et entretien	17
	5.1	Consignes générales	17
	5.2	Soupape ou groupe de sécurité (Circuit eau chaude sanitaire)	17
	5.3	Nettoyage de l'habillage	17
	5.4	Anode à courant imposé	17
	5.5	Contrôle et entretien du circuit solaire	18
	5.6	Entretien du mitigeur thermostatique	18
6		Garanties	19
	6.1	Généralités	19
	6.2	Conditions de garantie	19
7		Annexe – Informations relatives aux directives écoconception et étiquetage énergétique	20

1 Consignes de sécurité

1.1 Consignes de sécurité



DANGER

Cet appareil peut être utilisé par des enfants âgés d'au moins 8 ans et par des personnes ayant des capacités physiques, sensorielles ou mentales réduites ou dénuées d'expérience ou de connaissance, s'ils (si elles) sont correctement surveillé(e)s ou si des instructions relatives à l'utilisation de l'appareil en toute sécurité leur ont été données et si les risques encourus ont été appréhendés. Les enfants ne doivent pas jouer avec l'appareil. Le nettoyage et l'entretien par l'utilisateur ne doivent pas être effectués par des enfants sans surveillance.



ATTENTION

1. Couper l'arrivée d'eau froide sanitaire.
2. Ouvrir un robinet d'eau chaude dans l'installation.
3. Ouvrir un robinet du groupe de sécurité.
4. Lorsque l'eau s'arrête de couler, l'appareil est vidangé.

**ATTENTION****Dispositif limiteur de pression**

- ▶ Le dispositif limiteur de pression (soupape de sécurité ou groupe de sécurité) doit être mis en fonctionnement régulièrement afin de retirer les dépôts de tartre et pour s'assurer qu'il n'est pas bloqué.
- ▶ Le dispositif limiteur de pression doit être raccordé à un tuyau d'évacuation.
- ▶ De l'eau pouvant s'écouler du tuyau d'évacuation, ce dernier doit être maintenu ouvert, à l'air libre, dans un environnement hors-gel, en pente continue et vers le bas.



La notice d'utilisation et la notice d'installation sont également disponibles sur notre site internet.

**ATTENTION**

Un moyen de déconnexion doit être prévu dans les canalisations fixes conformément aux règles d'installation.

**ATTENTION**

Si un câble d'alimentation est fourni avec l'appareil et qu'il se trouve endommagé, il doit être remplacé par le fabricant, son service après-vente ou des personnes de qualification similaire afin d'éviter un danger.

**ATTENTION**

Respecter la pression maximale de l'eau à l'entrée pour assurer un fonctionnement correct de l'appareil en se référant au chapitre "Caractéristiques techniques".

**ATTENTION**

Avant toute intervention, couper l'alimentation électrique de l'appareil.

**ATTENTION**

Afin de limiter le risque de brûlure, la mise en place d'un mitigeur thermostatique sur la tubulure de départ eau chaude sanitaire est obligatoire.

1.2 Recommandations

Faire effectuer un entretien régulier de l'installation pour garantir son bon fonctionnement dans le temps.



ATTENTION

Ne jamais couper le courant de la régulation solaire même lors d'absences prolongées. La régulation protège l'installation contre les surchauffes estivales lorsqu'elle est en fonctionnement.

Lors d'absences prolongées, il est conseillé de baisser la température de consigne du préparateur solaire à 45 °C. Durant les périodes de présence, la consigne doit être réglée en dessous de 60 °C.



ATTENTION

Ne jamais vidanger l'installation. Ne pas remplacer ou ajouter de l'eau ou du fluide solaire dans l'installation. Ces opérations doivent être effectuées par un professionnel qualifié.



ATTENTION

Ne pas modifier les paramètres de la régulation sans en maîtriser le fonctionnement.

1.3 Responsabilités

1.3.1. Responsabilité du fabricant

Nos produits sont fabriqués dans le respect des exigences des différentes directives européennes applicables. Ils sont de ce fait livrés avec le marquage

CE et tous les documents nécessaires.

Ayant le souci de la qualité de nos produits, nous cherchons en permanence à les améliorer. Nous nous réservons donc le droit, à tout moment de modifier les caractéristiques indiquées dans ce document.

Notre responsabilité en qualité de fabricant ne saurait être engagée dans les cas suivants :

- ▶ Non-respect des instructions d'utilisation de l'appareil.
- ▶ Défaut ou insuffisance d'entretien de l'appareil.

- ▶ Non-respect des instructions d'installation de l'appareil.

1.3.2. Responsabilité de l'installateur

L'installateur a la responsabilité de l'installation et de la première mise en service de l'appareil. L'installateur doit respecter les consignes suivantes :

- ▶ Lire et respecter les instructions données dans les notices fournies avec l'appareil.
- ▶ Réaliser l'installation conformément à la législation et aux normes en vigueur.
- ▶ Effectuer la première mise en service et effectuer tous les points de contrôles nécessaires.
- ▶ Expliquer l'installation à l'utilisateur.
- ▶ Si un entretien est nécessaire, avertir l'utilisateur de l'obligation de contrôle et d'entretien de l'appareil.
- ▶ Remettre toutes les notices à l'utilisateur.

1.3.3. Responsabilité de l'utilisateur

Pour garantir un fonctionnement optimal de l'appareil, l'utilisateur doit respecter les consignes suivantes :

- ▶ Lire et respecter les instructions données dans les notices fournies avec l'appareil.
- ▶ Faire appel à des professionnels qualifiés pour réaliser l'installation et effectuer la première mise en service.
- ▶ Se faire expliquer l'installation par l'installateur.
- ▶ Faire effectuer les contrôles et entretiens nécessaires par un professionnel qualifié.
- ▶ Conserver les notices en bon état à proximité de l'appareil.

2 A propos de cette notice

2.1 Symboles utilisés

2.1.1. Symboles utilisés dans la notice

Dans cette notice, différents niveaux de danger sont utilisés pour attirer l'attention sur des indications particulières. Nous souhaitons ainsi assurer la sécurité de l'utilisateur, éviter tout problème et garantir le bon fonctionnement de l'appareil.



DANGER

Signale un risque de situation dangereuse pouvant entraîner des blessures corporelles graves.



AVERTISSEMENT

Signale un risque de situation dangereuse pouvant entraîner des blessures corporelles légères.



ATTENTION

Signale un risque de dégâts matériels.



Signale une information importante.



Signale un renvoi vers d'autres notices ou d'autres pages de la notice.

2.1.2. Symboles utilisés sur l'équipement



Avant l'installation et la mise en service de l'appareil, lire attentivement les notices livrées.



Eliminer les produits usagés dans une structure de récupération et de recyclage appropriée.

2.2 Abréviations

- ▶ **CFC** : Chlorofluorocarbure
- ▶ **ECS** : Eau Chaude Sanitaire
- ▶ **ACI** : Anode à courant imposé

3 Description

3.1 Homologations

3.1.1. Certifications

Le présent produit est conforme aux exigences des directives européennes et normes suivantes :

- ▶ 2006/95/CE Directive Basse Tension.
Norme visée : EN 60.335.1.
Norme visée : EN 60.335.2.21.
- ▶ 2004/108/CE Directive Compatibilité Electromagnétique.
Normes visées : EN 50.081.1, EN 50.082.1, EN 55.014

3.1.2. Test en sortie d'usine

Avant de quitter l'usine, chaque appareil est testé sur les éléments suivants :

- ▶ Etanchéité à l'eau
- ▶ Etanchéité à l'air
- ▶ Sécurité électrique.

3.1.3. Directive 97/23/CE

Le présent produit est conforme aux exigences de la directive européenne 97 / 23 / CE, article 3, paragraphe 3, concernant les appareils à pression.

3.2 Description générale

Le préparateur d'eau chaude sanitaire 220 SHL est livré prêt à être raccordé à une chaudière

Principaux composants :

- ▶ La cuve est en acier de qualité et est revêtue intérieurement d'un émail vitrifié à 850 °C, de qualité alimentaire, qui protège la cuve de la corrosion.
- ▶ La cuve est protégée contre la corrosion par une anode titane à courant imposé (Titan Active System ®).
- ▶ L'échangeur de chaleur à plaques est un dispositif permettant des échanges eau/eau.

- ▶ L'appareil est isolé par une mousse de polyuréthane sans CFC, ce qui permet de réduire au maximum les déperditions thermiques.
- ▶ L'habillage extérieur est réalisé en tôle d'acier peinte.
- ▶ Le mitigeur thermostatique.

Le préparateur d'eau chaude sanitaire 220 SHL est exclusivement proposé en association avec les chaudières listées ci-dessous, il ne peut pas être utilisé en tant que préparateur indépendant :

- ▶ ODIA HTE
- ▶ BORA NOVA HTE



Les étiquettes énergétiques, fiches de produit et données techniques relatives aux associations de produits sont disponibles sur notre site internet.

3.3 Principaux composants

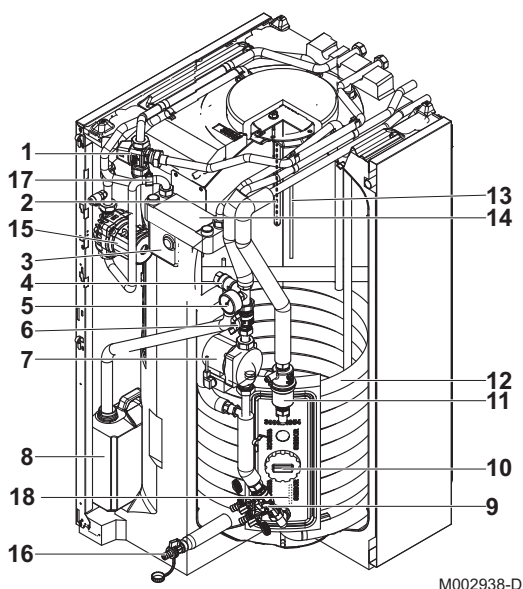

- | | |
|----|---|
| 1 | Mitigeur thermostatique pour eau chaude sanitaire |
| 2 | Sonde eau chaude sanitaire |
| 3 | Carte anode à courant imposé |
| 4 | Soupape de sécurité |
| 5 | Manomètre à aiguilles |
| 6 | Clapet anti-thermosiphon intégré manoeuvrable par la vanne à boisseau sphérique |
| 7 | Circulateur du circuit solaire |
| 8 | Réservoir glycol |
| 9 | Dispositif de remplissage et de vidange du circuit primaire solaire |
| 10 | Sonde serpentin primaire solaire |
| 11 | Dégazeur à purge manuelle |
| 12 | Serpentin primaire solaire |
| 13 | Anode Titan-Active-System |
| 14 | Echangeur à plaque du circuit primaire chaudière |
| 15 | Circulateur eau chaude sanitaire |
| 16 | Robinet de vidange |
| 17 | Sonde de température départ échangeur à plaques |

3.4 Caractéristiques techniques

3.4.1. Caractéristiques du préparateur d'eau chaude sanitaire

Préparateur ECS 220SHL		
Circuit primaire (Eau de chauffage)		
Température maximale de service	°C	95
Pression de service maximale	MPa (bar)	0.3 (3)
Circuit primaire (Fluide circuit solaire)		
Température maximale de service	°C	135
Pression de service maximale	MPa (bar)	0.6 (6)
Capacité de l'échangeur	l	8.4
Surface d'échange	m ²	1.25
Circuit secondaire (eau sanitaire)		
Température maximale de service	°C	95
Pression de service maximale	MPa (bar)	1 (10)
Capacité en eau	l	220
Volume d'appoint	l	85
Volume solaire	l	135
Poids		
Poids d'expédition (Ballon moussé)	kg	109

Performances liées au type de chaudière		Chaudières gaz au sol à condensation ⁽¹⁾		Chaudières fioul au sol à condensation ⁽¹⁾	
		24 kW	32 kW	25 kW	31 kW - 38 kW
P _n - Puissance échangée	kW	24	30	24	30
Débit horaire ($\Delta T = 35^{\circ}\text{C}$) ⁽²⁾	l/h	650	740	650	740
D - Débit spécifique ($\Delta T = 30^{\circ}\text{C}$) ⁽³⁾	l/min	24	25	24	25
Capacité de puisage ⁽³⁾	l/10 min	240	250	240	250
Pertes à l'arrêt $\Delta T = 45 \text{ K } q_{a45}$ (EN 625)	W	117	117	117	117
Consommation d'entretien Q _{pr} (EN 12897)	kWh/24h	2.26	2.26	2.26	2.26
Q _p - Débit primaire	m ³ /h	1.2	1.3	1.2	1.3
(1) En fonction du pays d'installation de la chaudière					
(2) Entrée eau froide sanitaire : 10 °C - Sortie eau chaude sanitaire : 45 °C - Circuit primaire (eau de chauffage) : 80 °C					
(3) Entrée eau froide sanitaire : 10 °C - Sortie eau chaude sanitaire : 40 °C - Circuit primaire (eau de chauffage) : 80 °C - Température du préparateur : 60 °C					

3.4.2. Caractéristiques de la sonde échangeur à plaques

Température en °C	-10	-5	0+	5	10	15	20	25	30	35	40	45	50	55	60
Résistance en ohm	961	980	1000	1019	1039	1058	1078	1097	1117	1136	1155	1175	1194	1213	1232

Température en °C	65	70	75	80	85	90	95	100	105	110	115
Résistance en ohm	1252	1271	1290	1309	1328	1347	1366	1385	1404	1423	1442

3.5 Composition des colis systèmes solaires NF CESI (Uniquement pour la France)

Vérifier la composition du système solaire NF CESI à l'aide du tableau ci-dessous. Les références et colis listés doivent apparaître sur la facture du système vendu par l'installateur.

Un système est complet et fonctionnel selon la certification NF CESI si l'ensemble des références du système figure sur la facture. Le système est composé des éléments suivants :

- ▶ Un champ de capteurs avec 1 ou 2 capteurs solaires.
- ▶ Un système chaudière + préparateur solaire d'eau chaude sanitaire sur lequel est monté d'usine une station solaire comprenant un circulateur et un vase d'expansion.
- ▶ Un fluide solaire qui protège l'installation du gel et de la corrosion.

Ce produit est conforme aux spécifications définies par les règles de certification de la marque NF Chauffe-Eau Solaires Individuels.



CHAUFFE-EAU
SOLAIRES INDIVIDUELS

www.marque-nf.com

Système CESI	Champ de capteurs			Production d'eau chaude sanitaire			Fluide solaire
	Type de montage	Référence	Accessoires	Ensemble chaudière + préparateur ECS	Référence	Vase d'expansion solaire	Référence
Odia Solar HTE 220 SHL 24 / + SOL 200-1 (1 capteur)	Sur toiture	C720364001	7212781 7212837 C70600054 C00140335 ⁽¹⁾	Chaudière 24 kW + 220 SHL ⁽²⁾	C12237300SHLS	C17201808	C01400620A
				Chaudière 24 kW + 220 SHL ⁽³⁾	C12237300SHLJ	C17201808	C01400620A
Odia Solar HTE 220 SHL 32 + SOL 200-1 (1 capteur)	Sur toiture	C720364001	7212781 7212837 C70600054 C00140335 ⁽¹⁾	Chaudière 32 kW + 220 SHL ⁽²⁾	C12237310SHLS	C17201808	C01400620A
				Chaudière 32 kW + 220 SHL ⁽³⁾	C12237310SHLJ	C17201808	C01400620A

(1) Option
(2) Superposé
(3) Accolé

Système CESI	Champ de capteurs			Production d'eau chaude sanitaire			Fluide solaire
	Type de montage	Référence	Accessoires	Ensemble chaudière + préparateur ECS	Référence	Vase d'expansion solaire	Référence
Odia Solar HTE 220 SHL 24 + SOL 200-2 (2 capteurs)	Sur toiture	C720364001	7212783 7212841 C70600054 C00140335 ⁽¹⁾	Chaudière 24 kW + 220 SHL ⁽²⁾	C12237300SHLS	C17201821	C01400620A
				Chaudière 24 kW + 220 SHL ⁽³⁾	C12237300SHLJ	C17201821	C01400620A
Odia Solar HTE 220 SHL 32 (2 capteurs)	Sur toiture	C720364001	7212783 7212841 C70600054 C00140335 ⁽¹⁾	Chaudière 32 kW + 220 SHL ⁽²⁾	C12237310SHLS	C17201821	C01400620A
				Chaudière 32 kW + 220 SHL ⁽³⁾	C12237310SHLJ	C17201821	C01400620A
Odia Solar HTE 220 SHL 24 + SOL 250-1 (1 capteur)	Sur toiture	C720364401	7212781 7212837 C70600054 C00140335 ⁽¹⁾	Chaudière 24 kW + 220 SHL ⁽²⁾	C12237300SHLS	C17201808	C01400620A
				Chaudière 24 kW + 220 SHL ⁽³⁾	C12237300SHLJ	C17201808	C01400620A
Odia Solar HTE 220 SHL 32 + SOL 250-1 (1 capteur)	Sur toiture	C720364401	7212781 7212837 C70600054 C00140335 ⁽¹⁾	Chaudière 32 kW + 220 SHL ⁽²⁾	C12237310SHLS	C17201808	C01400620A
				Chaudière 32 kW + 220 SHL ⁽³⁾	C12237310SHLJ	C17201808	C01400620A
Odia Solar HTE 220 SHL 24 + SOL 200-1 (1 capteur)	Sur terrasse (45°)	C720364001	7212781 7212795 C70600054 C00140335 ⁽¹⁾	Chaudière 24 kW + 220 SHL ⁽²⁾	C12237300SHLS	C17201808	C01400620A
				Chaudière 24 kW + 220 SHL ⁽³⁾	C12237300SHLJ	C17201808	C01400620A
Odia Solar HTE 220 SHL 32 + SOL 200-1 (1 capteur)	Sur terrasse (45°)	C720364001	7212781 7212795 C70600054 C00140335 ⁽¹⁾	Chaudière 32 kW + 220 SHL ⁽²⁾	C12237310SHLS	C17201808	C01400620A
				Chaudière 32 kW + 220 SHL ⁽³⁾	C12237310SHLJ	C17201808	C01400620A
Odia Solar HTE 220 SHL 24 + SOL 200-2 (2 capteurs)	Sur terrasse (45°)	C720364001	7212783 7212799 C70600054 C00140335 ⁽¹⁾	Chaudière 24 kW + 220 SHL ⁽²⁾	C12237300SHLS	C17201821	C01400620A
				Chaudière 24 kW + 220 SHL ⁽³⁾	C12237300SHLJ	C17201821	C01400620A
Odia Solar HTE 220 SHL 32 + SOL 200-2 (2 capteurs)	Sur terrasse (45°)	C720364001	7212783 7212799 C70600054 C00140335 ⁽¹⁾	Chaudière 32 kW + 220 SHL ⁽²⁾	C12237310SHLS	C17201821	C01400620A
				Chaudière 32 kW + 220 SHL ⁽³⁾	C12237310SHLJ	C17201821	C01400620A

(1) Option

(2) Superposé

(3) Accolé

Système CESI	Champ de capteurs			Production d'eau chaude sanitaire			Fluide solaire
	Type de montage	Référence	Accessoires	Ensemble chaudière + préparateur ECS	Référence	Vase d'expansion solaire	Référence
Odia Solar HTE 220 SHL 24 + SOL 250-1 (1 capteur)	Sur terrasse (45°)	C720364401	7212781 7212796 C70600054 C00140335 ⁽¹⁾	Chaudière 24 kW + 220 SHL ⁽²⁾	C12237300SHLS	C17201808	C01400620A
				Chaudière 24 kW + 220 SHL ⁽³⁾	C12237300SHLJ	C17201808	C01400620A
Odia Solar HTE 220 SHL 32 + SOL 250-1 (1 capteur)	Sur terrasse (45°)	C720364401	7212781 7212796 C70600054 C00140335 ⁽¹⁾	Chaudière 32 kW + 220 SHL ⁽²⁾	C12237310SHLS	C17201808	C01400620A
				Chaudière 32 kW + 220 SHL ⁽³⁾	C12237310SHLJ	C17201808	C01400620A
Odia Solar HTE 220 SHL 24 + IK 25-1 (1 capteur)	Intégration toiture tuile	C00150001	C00150003 C00160037 C00150009 C00140341 ⁽¹⁾	Chaudière 24 kW + 220 SHL ⁽²⁾	C12237300SHLS	C17201808	C01400620A
				Chaudière 24 kW + 220 SHL ⁽³⁾	C12237300SHLJ	C17201808	C01400620A
Odia Solar HTE 220 SHL 32 + IK 25-1 (1 capteur)	Intégration toiture tuile	C00150001	C00150003 C00160037 C00150009 C00140341 ⁽¹⁾	Chaudière 32 kW + 220 SHL ⁽²⁾	C12237310SHLS	C17201808	C01400620A
				Chaudière 32 kW + 220 SHL ⁽³⁾	C12237310SHLJ	C17201808	C01400620A
Odia Solar HTE 220 SHL 24 + IK 25-2 (2 capteurs)	Intégration toiture tuile	C00150001	C00150003 C00160027 C00150009 C00140341 ⁽¹⁾	Chaudière 24 kW + 220 SHL ⁽²⁾	C12237300SHLS	C17201821	C01400620A
				Chaudière 24 kW + 220 SHL ⁽³⁾	C12237300SHLJ	C17201821	C01400620A
Odia Solar HTE 220 SHL 32 + IK 25-2 (2 capteurs)	Intégration toiture tuile	C00150001	C00150003 C00160027 C00150009 C00140341 ⁽¹⁾	Chaudière 32 kW + 220 SHL ⁽²⁾	C12237310SHLS	C17201821	C01400620A
				Chaudière 32 kW + 220 SHL ⁽³⁾	C12237310SHLJ	C17201821	C01400620A
Odia Solar HTE 220 SHL 24 + IK 25-1 (1 capteur)	Intégration toiture ardoise	C00150001	C00150003 C00160038 C00150009 C00140341 ⁽¹⁾	Chaudière 24 kW + 220 SHL ⁽²⁾	C12237300SHLS	C17201808	C01400620A
				Chaudière 24 kW + 220 SHL ⁽³⁾	C12237300SHLJ	C17201808	C01400620A
Odia Solar HTE 220 SHL 32 + IK 25-1 (1 capteur)	Intégration toiture ardoise	C00150001	C00150003 C00160038 C00150009 C00140341 ⁽¹⁾	Chaudière 32 kW + 220 SHL ⁽²⁾	C12237310SHLS	C17201808	C01400620A
				Chaudière 32 kW + 220 SHL ⁽³⁾	C12237310SHLJ	C17201808	C01400620A

(1) Option

(2) Superposé

(3) Accolé

Système CESI	Champ de capteurs			Production d'eau chaude sanitaire			Fluide solaire
	Type de montage	Référence	Accessoires	Ensemble chaudière + préparateur ECS	Référence	Vase d'expansion solaire	Référence
Odia Solar HTE 220 SHL 24 + IK 25-2 (2 capteurs)	Intégration toiture ardoise	C00150001	C00150003 C00160034 C00150009 C00140341 ⁽¹⁾	Chaudière 24 kW + 220 SHL ⁽²⁾	C12237300SHLS	C17201821	C01400620A
				Chaudière 24 kW + 220 SHL ⁽³⁾	C12237300SHLJ	C17201821	C01400620A
Odia Solar HTE 220 SHL 32 + IK 25-2 (2 capteurs)	Intégration toiture ardoise	C00150001	C00150003 C00160034 C00150009 C00140341 ⁽¹⁾	Chaudière 32 kW + 220 SHL ⁽²⁾	C12237310SHLS	C17201821	C01400620A
				Chaudière 32 kW + 220 SHL ⁽³⁾	C12237310SHLJ	C17201821	C01400620A
(1) Option (2) Superposé (3) Accolé							

4 Utilisation de l'appareil

4.1 Procédure de mise en service



ATTENTION

Seul un professionnel qualifié peut effectuer la première mise en service.



ATTENTION

Pendant le processus de chauffe, une certaine quantité d'eau peut s'écouler par la soupape ou le groupe de sécurité, ceci provient de la dilatation de l'eau. Ce phénomène est tout à fait normal et ne doit en aucun cas être entravé.

Une fois le préparateur relié au secteur, l'ensemble se pilote depuis le tableau de commande de la chaudière.

Pendant l'utilisation, aucune action n'est nécessaire directement sur le préparateur.

4.2 Protection hors gel



AVERTISSEMENT

Ne pas couper l'alimentation électrique.

- ▶ La protection hors-gel est assurée.
- ▶ Protection de la cuve contre la corrosion.

5 Contrôle et entretien

5.1 Consignes générales



ATTENTION

- ▶ Les opérations de maintenance sont à effectuer par un professionnel qualifié.
- ▶ Seules des pièces de rechange d'origine doivent être utilisées.

5.2 Soupape ou groupe de sécurité (Circuit eau chaude sanitaire)

La soupape ou le groupe de sécurité doit être manoeuvré au moins **1 fois par mois**, afin de s'assurer de son bon fonctionnement et de se prémunir d'éventuelles surpressions qui endommageraient le préparateur ECS.



AVERTISSEMENT

Le non-respect de cette règle d'entretien peut entraîner une détérioration de la cuve du préparateur ECS et l'annulation de sa garantie.



AVERTISSEMENT

Uniquement manoeuvrer la soupape (tête rouge) du circuit ECS. Ne pas manoeuvrer la soupape (tête jaune) du circuit solaire.

5.3 Nettoyage de l'habillage

Nettoyer l'extérieur des appareils à l'aide d'un chiffon humide et d'un détergent doux.

5.4 Anode à courant imposé

Aucune opération d'entretien n'est nécessaire sur une anode à courant imposé.

**ATTENTION**

Le tableau de commande de la chaudière doit être sous tension pour assurer le fonctionnement de l'anode à courant imposé.

Le non-respect de cette règle d'entretien peut entraîner une détérioration de la cuve du préparateur eau chaude sanitaire et l'annulation de sa garantie.

Sur la carte anode à courant imposé il y a une led verte :

- ▶ La led clignote une fois à la mise sous tension de la carte.
- ▶ La led est éteinte lors du fonctionnement normal.

Si un défaut est présent :

- ▶ La led clignote, vérifier les connexions sur la carte et la cuve.
- ▶ La led est allumée fixe, changer la carte.

5.5 Contrôle et entretien du circuit solaire



Nous vous recommandons de souscrire un contrat d'entretien prévoyant tous les ans ou tous les deux ans un contrôle de niveau du fluide, de la protection antigel, de la pression de l'installation et du vase d'expansion, de son étanchéité et de son fonctionnement général.

5.6 Entretien du mitigeur thermostatique

Le mitigeur thermostatique ne nécessite aucun entretien particulier.

6 Garanties

6.1 Généralités

Vous venez d'acquérir l'un de nos appareils et nous vous remercions de la confiance que vous nous avez ainsi témoignée.

Nous nous permettons d'attirer votre attention sur le fait que votre appareil gardera d'autant plus ses qualités premières qu'il sera vérifié et entretenu régulièrement.

Votre installateur et tout notre réseau restent bien entendu à votre disposition.

6.2 Conditions de garantie

Cet appareil bénéficie d'une garantie contractuelle contre tout défaut de fabrication. Voir les conditions dans la fiche de garantie qui accompagne la chaudière.

Annexe

Informations relatives aux directives écoconception et étiquetage énergétique

Table des matières

1 Informations spécifiques	3
1.1 Recommandations	3
1.2 Directive écoconception	3
1.3 Pompe de circulation	3
1.4 Mise au rebut et recyclage	3
1.5 Fiche de produit - Dispositifs solaires	3

1 Informations spécifiques

1.1 Recommandations



Remarque

Seules des personnes qualifiées sont autorisées à procéder au montage, à l'installation et à l'entretien de l'installation.

1.2 Directive écoconception

Le présent produit est conforme aux exigences de la directive européenne 2009/125/CE, relative à l'écoconception des produits liés à l'énergie.

1.3 Pompe de circulation



Remarque

La valeur de référence des pompes de circulation les plus efficaces est $EEI \leq 0,20$.

1.4 Mise au rebut et recyclage



Remarque

Le démontage et la mise au rebut du préparateur d'eau chaude sanitaire doivent être effectués par un installateur qualifié conformément aux réglementations locales et nationales.

1. Couper l'alimentation électrique du préparateur d'eau chaude sanitaire.
2. Débrancher les câbles des éléments électriques.
3. Fermer le robinet d'arrivée d'eau sanitaire.
4. Vidanger l'installation.
5. Démontez tous les raccordements hydrauliques en sortie du préparateur d'eau chaude sanitaire.
6. Rebuter ou recycler le préparateur d'eau chaude sanitaire conformément aux réglementations locales et nationales.

1.5 Fiche de produit - Dispositifs solaires

Tab.1 Fiche de produit des dispositifs solaires

		220SHL
Ballon d'eau chaude solaire - classe d'efficacité énergétique		D
Ballon d'eau chaude solaire - pertes statiques	W	94
Ballon d'eau chaude solaire - volume de stockage	l m ³	220 0,220
Consommation électrique - Pompe	W	23

CE

© Droits d'auteur

Toutes les informations techniques contenues dans la présente notice ainsi que les dessins et schémas électriques sont notre propriété et ne peuvent être reproduits sans notre autorisation écrite préalable.

16/10/2015



300029852-001-06